

CORDOLI MOD. "N"

STOPARKING



SCHEMA TECNICA
Edizione 2022



Tutta la gamma dei prodotti “La seconda vita della plastica” a marchio Montiplast viene realizzata con materie plastiche prime-secondarie (Polivinilcloruro plastificato destinato ad impieghi diversi, proveniente dal riciclo di residui industriali e/o materiali da pre e/o post consumo, conforme alla uni 10667- 5:2012).

I punti di forza del materiale utilizzato possono essere così sintetizzati:

- le sue proprietà elettriche ed isolanti
- la sua bassa infiammabilità evidenziata da formulazioni in grado di contribuire a non far propagare la fiamma e alla catramizzazione delle superfici soggette all'azione del fuoco
- la bassa capacità di propagazione della fiamma grazie alla presenza di cloro che, come gli altri alogeni, ha la capacità di rimuovere i radicali liberi costituenti la fiamma, frenando così il processo di combustione
- la sua durabilità, cioè alla capacità di mantenere inalterate le proprie prestazioni nel tempo
- la sua facile processabilità
- la sua sostenibilità confermata da studi di LCA

Autoestinguenza – a differenza della maggior parte dei polimeri il PVC flessibile, come naturalmente il PVC rigido, è intrinsecamente autoestinguente senza l'aggiunta di consistenti di cariche minerali o additivi, cosa questa impossibile per gli altri polimeri competitori e/o gomme. **Il che rende tutti articoli di questa gamma, individuabili come dissuasori di sosta, CONFORMI all'art. 180 del Regolamento di esecuzione del Codice della Strada.**

Resistenza alle temperature – range molto ampio da -40° fino a 125° grazie all'utilizzo di plastificanti e stabilizzanti diversi.

Resistenza agli agenti atmosferici – buona resistenza ai raggi UV anche per formulazioni standard

Resistenza agli idrocarburi – per esempio olii e benzine.

Resistenza al fuoco – il PVC può garantire un'eccellente resistenza al fuoco e allo sviluppo dell'incendio sia in termine di indice di ossigeno che di temperatura

Isolamento – il PVC presenta valori base della costante di isolamento intrinsecamente elevati che sono ulteriormente e facilmente migliorabili con l'aggiunta di cariche minerali.

Descrizione

I nostri cordoli in riciclato hanno le caratteristiche previste dalla Circ. 4 agosto 2004 – Gazzetta Ufficiale 16/08/2004 n. 191 – Indicazioni per l'operatività nel settore plastico, ai sensi del decreto 8 maggio 2003).

Vengono utilizzati in sostituzione di quelli tradizionali in cemento o in gomma (biker). Il fissaggio a terra di ogni singolo elemento (lunghezza standard 100cm) predisposto di fori, avviene tramite appoggio e inserimento nel terreno di minimo 2 massimo 3 tasselli a seconda della versione.

Trattamenti superficie esterna:

Verniciatura di colore giallo/nero o altra tonalità, con apposite lacche PVC/LAC.

CORDOLI MOD. “N”

Ideali per delimitare aree, zone e per la realizzazione di piste ciclabili dov'è non è richiesto l'installazione di delimitatori di corsia. Vengono forniti già in sezioni da 100cm e su specifica richiesta anche tagliati a misura. La posa in opera avviene mediante l'applicazione di nr. 2 tasselli ad espansione 12/240 per ogni elemento. Peso al ml. Kg.20ca.

Figura 1



Figura 2



VERSIONI

Figura 1- standard, 2- terminale

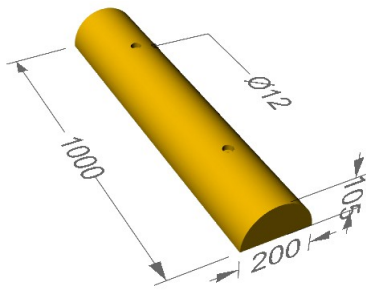
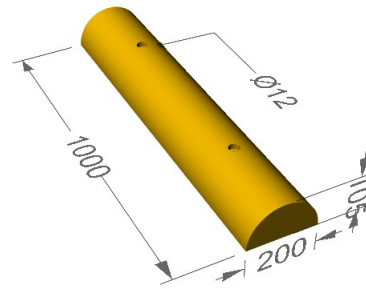
STOPARKING

Versione modificata per la delimitazione a barriera di parcheggi. Il profilo ideale per far sì che le ruote delle autovetture trovino un ostacolo e quindi non superino una determinata soglia. Nella parte centrale un particolare incasso permette, a richiesta, di inserire una banda rifrangente contenente personalizzazioni e/o scritte varie.

Vengono forniti in coppie di sezione da 100cm.

La posa in opera avviene mediante l'applicazione di nr. 2 tasselli ad espansione 12/240 per ogni elemento. Peso al ml. Kg.20ca.

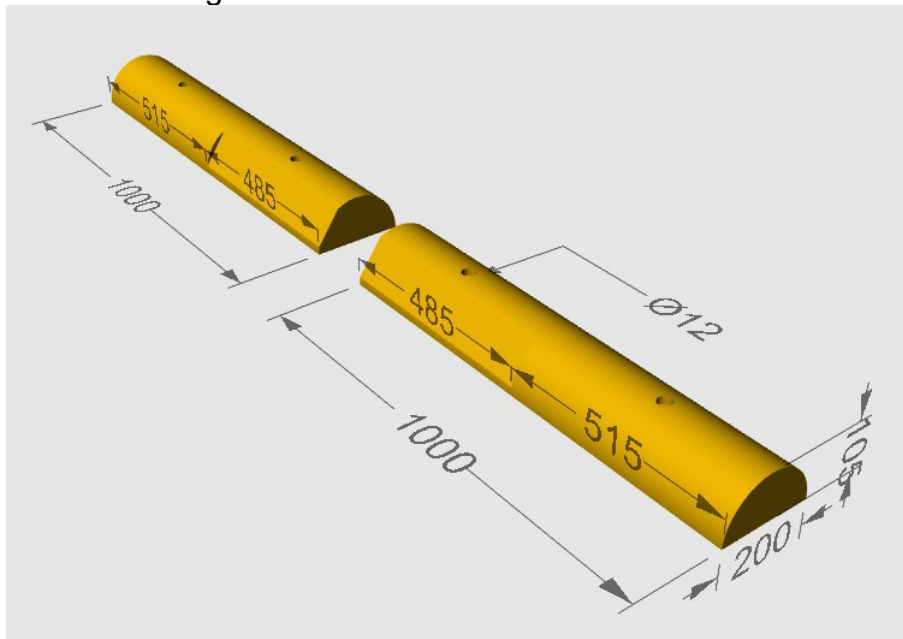

Colorazioni disponibili (altre su richiesta):



**ATTENZIONE: I MATERIALI IN FASE DI RAFFREDDAMENTO POSSONO AVERE RITIRI DIVERSI CHE INCIDONO SULLA LUNGHEZZA NELL'ORDINE MASSIMO DEL +/-2%
PROCESSO PRODUTTIVO: FUSIONE A CALDO 220°C_A**

FORMULAZIONE TIPICA DEL MATERIALE

- ⌚ PVC polimero: 100
- ⌚ Carica: 0-50
- ⌚ Plastificante: 30-60
- Altri additivi: 3-10 ⌚

DATI IN PHR = PARTI PER 100 PARTI DI PVC POLIMERO

PVC
CaCO ₃
DIDP
Cloro paraffine a catena media
Sb ₂ O ₃
ESBO (olio di soia epossidato)
Stabilizzante a base dic alcio (calcio/zinco o calcio organici)

TASSELLI PER ANCORAGGIO: Tassello in nylon prolungato ad espansione immediata sottotesta.

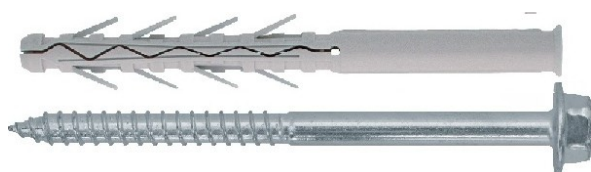

tipo	Tassello Ø x L	Vite Ø x L	Sp max fissabile	Chiave	Scatole da
TUP4 vite TER	12x240	10 x 245	170	17	25

ACCESSORI OPZIONALI (venduti separatamente e solo su richiesta)

- Delineatore flessibile - realizzato in materiale gommoso con le seguenti caratteristiche:

Proprietà	Normativa	Unità di misura	Valore	Con 2 fasce ad elevata rifrangenza
Durezza Hardness	ASTM D 2240	Shore A	--+/- 2	
Indice di Fluidità Melt Flow Index (190 ° - 5 Kg.)	ASTM D1238	gr/10 min.	75 +/- 5	
Carico Di Rottura Tensile Strenght at Break	ASTM D 412	MPa	3,5 +/- 0,5	
Allungamento Elongation at break	ASTM D 412	%	450 +/- 50	
Lacerazione Tear Strenght	ASTM D 624	N/mm	25 +/- 3	
Densità Density	ASTM D 792	gr /cm3	1,08 +/- 0,01	

- Laminato ad alta rifrangenza BRITE-LINE

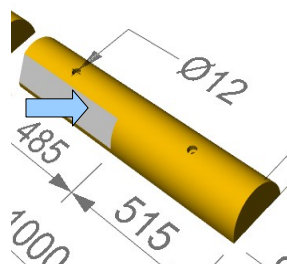

APPLICATO SULL'INCASSO DEL SINGOLO ELEMENTO NE
PERMETTE LA PERSONALIZZAZIONE

COME ORDINARE

Codice	descrizione	peso
CRDPARK2010	Cordolo modello "N" in PRO cm. 10x20x100 – Specificare colorazione e versione (cordolo e/o terminale).	Kg.20ca
STOPARK095GBS	Stoparking dim.10x20x200 in PRO composto da 2 elementi da 100cm con personalizzazione (48x9,5+48). Specificare colorazione e personalizzazione.	Kg.40ca
STOPARK095GBSXX	Stoparking dim.10x20x200 in PRO composto da 2 elementi da 100cm senza personalizzazione. Specificare colorazione.	Kg.40ca
NEW-002473	Tasselli VPZ nylon c/vite 12/240	

ISTRUZIONI DI MONTAGGIO PUNTA DA Ø 14x400MM

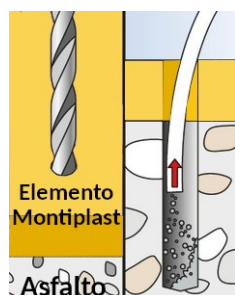

Posizionare l'elemento a terra e attraverso i fori già predisposti procedere alla foratura del fondo stradale. Asportare eventuali impurità in eccesso

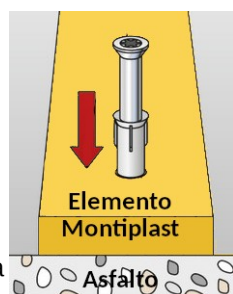

Nel foro praticato inserire il tassello di plastica e la vite aiutandosi eventualmente con un martello

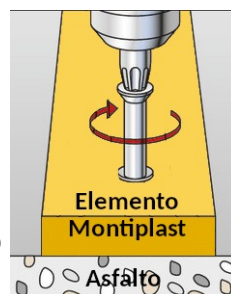

Ultimare la posa stringendo bene la vite con un avvitatore fino a farla scomparire nella cieca all'interno del cordolo



- Altre informazioni

Carrabile:



<p>PRODOTTO</p> <p>RICICLATO</p>	Categoria merceologica:	Cordoli stradali
	Common Procurement Vocabulary (CPV)/sistema di classificazione europeo CPV	44912400-0
	- Sottocategoria	Cordoli spartitraffico
	CER di origine unico	19.12.04 – Plastica e gomma
	Altre materie, componenti e/o sottoprodotti utilizzati	NESSUNO
	Made in Italy	
	Acquisto di articoli di arredo urbano non destinati al contatto diretto con le persone.	

Sceda tecnica ECO emessa in data 17.11.2021
 Revisione nr.00

